

Pentair Filtr piaskowy poliester wzmocniony włóknem szklanym 2" GW 2,5bar niebieski typ Triton® F-30S8- NEO-CP (7021212)



SPECYFIKACJE TECHNICZNE

Kolor	niebieski
Materiał	poliester wzmocniony włóknem szklanym
Połączenie	GW
Ciśnienie	2,5 bar
Maks. temperatura	50 °C
Typ	Triton® F-30S8-NEO-CP
Wydajność	22 m ³ /h
Żwir	75 kg
Rozmiar	2"
Średnica	762 mm
Waga	29.8 kg
Waga wkładu	200 kg
Pow. filtra	0.45 m ²
Maks. przepływ	22 m ³ /h
Maks. obj.	110 m ³

WYMIARY

A 1055 mm

B 30 " inch

B 762 mm

C 671 mm

D 590 mm

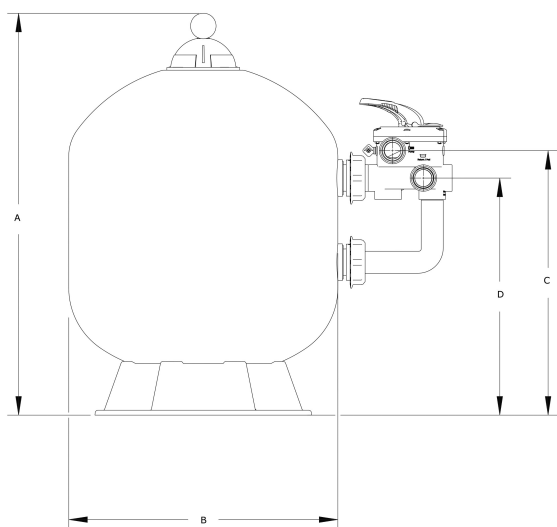

INFORMACJE O PRODUKCIE

Jednoczęściowy, wzmocniony włóknem szklanym zbiornik z powłoką odporną na promieniowanie UV

Z bocznym zaworem 6-funkcyjnym.

Wyłączyć pompę przed każdorazowym uruchomieniem dźwigni.

Okres rękojmi: Zbiornik 10 lat.

Wygenerowano w dniu: 25.05.2026

Bevo Poland Sp. z o.o.
ul. Logistyczna 5
Dąbrówka
62-070 Dopiewo
Polska
+48 61 641 41 02
info@bevo.pl
<http://www.bevo.com>