

Pentair Sandfilter glasfiberförstärkt polyester 1 1/2" invändig gänga 2,5bar blå type Triton® F-19S8-NEO-CP (7021210)



TEKNISKA SPECIFIKATIONER

Färg	blå
Material	glasfiberförstärkt polyester
Anslutning	invändig gänga
Tryck	2,5 bar
Max temp.	50 °C
Typ	Triton® F-19S8-NEO-CP
Kapacitet	8,5 m ³ /h
Grus	25 kg
Storlek	1 1/2"
Diameter	480 mm
Vikt	13.4 kg
Sand	50 kg
Filteryta	0.17 m ²
Max flow rate	8.5 m ³ /h
Max poolvolym	42.5 m ³

DIMENSIONER

A 785 mm

B 480 mm

Blanches 19

C 524 mm

D 463 mm

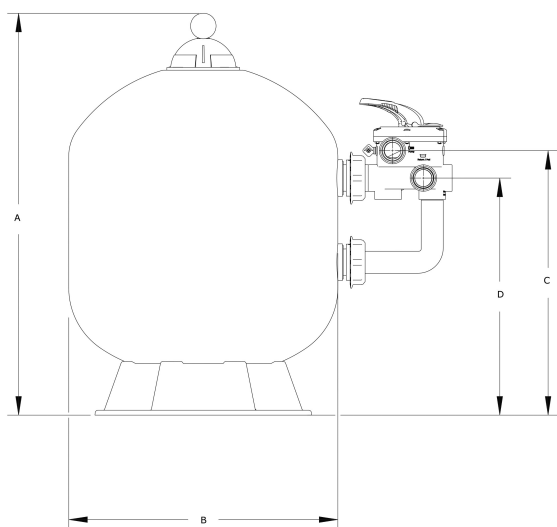

PRODUKTINFORMATION

En fiberfiberförstärkt tank i ett stycke med UV-beständig beläggning.

Med sidmonterad 6-vägsventil.

Stäng av pumpen före varje spakåtgärd.

Garantiperiod: Tank 10 år

Genererad den: 25/05/2026

Bevo Nordic A/S
Pakhusgården 54

5000 Odense C
Danmark
+45 66 19 25 45
info@bevo.dk
<http://www.bevo.com>