

Pentair Sandfilter glasfiberförstärkt polyester 2" invändig gänga 2,5bar blå type Triton® F-36S8-NEO-CP (7021213)



TEKNISKA SPECIFIKATIONER

Färg	blå
Material	glasfiberförstärkt polyester
Anslutning	invändig gänga
Tryck	2,5 bar
Max temp.	50 °C
Typ	Triton® F-36S8-NEO-CP
Kapacitet	32 m ³ /h
Grus	100 kg
Storlek	2"
Diameter	914 mm
Vikt	35.5 kg
Sand	300 kg
Filteryta	0.64 m ²
Max flow rate	32 m ³ /h
Max poolvolym	160 m ³

DIMENSIONER

A 1160 mm

B 914 mm

Blanches 36

C 738 mm

D 657 mm

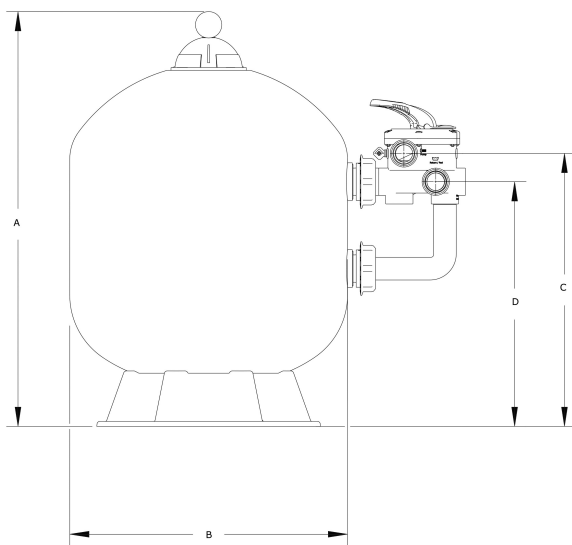

PRODUKTINFORMATION

En fiberfiberförstärkt tank i ett stycke med UV-beständig beläggning.

Med sidmonterad 6-vägsventil.

Stäng av pumpen före varje spakåtgärd.

Garantiperiod: Tank 10 år

Genererad den: 09/03/2026

Bevo Nordic A/S
Pakhusgården 54
5000 Odense C
Danmark
+45 66 19 25 45
info@bevo.dk
<http://www.bevo.com>