

Pentair Sandfilter glasfiberförstärkt polyester 2" invändig gänga 2,5bar blå type Triton® F-30S8-NEO-CP (7021212)



TEKNISKA SPECIFIKATIONER

Färg	blå
Material	glasfiberförstärkt polyester
Anslutning	invändig gänga
Tryck	2,5 bar
Max temp.	50 °C
Typ	Triton® F-30S8-NEO-CP
Kapacitet	22 m ³ /h
Grus	75 kg
Storlek	2"
Diameter	762 mm
Vikt	29.8 kg
Sand	200 kg
Filteryta	0.45 m ²
Max flow rate	22 m ³ /h
Max poolvolym	110 m ³

DIMENSIONER

A 1055 mm

B 762 mm

Blanches 30

C 671 mm

D 590 mm

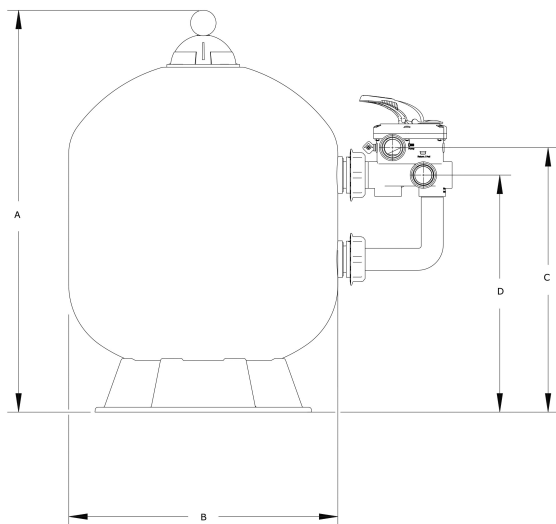

PRODUKTINFORMATION

En fiberfiberförstärkt tank i ett stycke med UV-beständig beläggning.

Med sidmonterad 6-vägsventil.

Stäng av pumpen före varje spakåtgärd.

Garantiperiod: Tank 10 år

Genererad den: 25/05/2026

Bevo Nordic A/S
Pakhusgården 54

5000 Odense C
Danmark
+45 66 19 25 45
info@bevo.dk
<http://www.bevo.com>